

ПРЕОБРАЗОВАТЕЛИ ДАВЛЕНИЯ ТИПА MBS 32 и MBS 33

ПАСПОРТ

ТЕХНИЧЕСКИЕ ХАРАКТЕРИСТИКИ
ГАБАРИТНЫЕ РАЗМЕРЫ
ВСПОМОГАТЕЛЬНЫЕ ПРИНАДЛЕЖНОСТИ
ГАРАНТИЙНЫЕ ОБЯЗАТЕЛЬСТВА



Продукция сертифицирована ГОССТАНДАРТОм России в системе сертификации ГОСТ Р и имеет санитарно-эпидемиологическое заключение ЦГСЭН

Содержание «Паспорта» соответствует
Технической документации производителя

Содержание:

Сведения об изделии.....	3
Технические характеристики	3
Габаритные размеры.....	3
Вспомогательные принадлежности	6
Гарантийные обязательства	6
Транспортировка и хранение	6
Сертификация.....	6
Утилизация	6

Сведения об изделии

Наименование - преобразователь давления

Тип- MBS32 и MBS33

Производитель - "Danfoss A/S", DK-6430, Nordborg, Дания

Продавец – ЗАО « Данфосс», Почтовый адрес: 127018, Москва, ул. Полковая, 13

Технические характеристики



Преобразователь давления MBS 32 и MBS 33

- Предназначен для использования в промышленности
- Корпус датчика изготовлен из кислотостойкой нержавеющей стали (AISI 316L).
- Защищен в соответствии с нормами EU EMC.
- Прошел лазерную калибровку, имеет температурную компенсацию.
- Выходные сигналы:
 - MBS 32: 0-5В, 1-5В, 1-6В, 0 –10В
 - MBS 33: 4-20мА
- Диапазон измерения: 0-1...0 - 600 бар (абсолютное или относительное давление).

Измеряемая среда: Воздух, газы, жидкости

Рабочий диапазон температур: От -40°C до 85°C

Материал, контактирующий со средой: AISI 316L (DIN17440-1.4404)

Корпус: В варианте со штексельным разъемом: IP65; в варианте с кабелем: IP67

Электрическое соединение: Штексельный разъем DIN 43650, двухметровый экранированный кабель PE

Точность измерения: $\leq \pm 0,3\%$ FS (тип.), $\leq \pm 0,8\%$ FS (макс.)

Электрические характеристики для выходного сигнала 4 –20 мА, MBS 33

Выходной сигнал: 4- 20 мА
Напряжение питания: 10 - 30 В пост. тока с защитой по полярности
Влияние напряжение питания: $\leq 0.05\%$ FS/10В
Ограничение по току: 28 мА
Нагрузка R_L : $R_L \leq (U-10В)/0,02А$, Ом

Электрические характеристики для выходного сигнала 0 –10 В пост. тока, MBS 32

Выходной сигнал: 0 –10 В пост. тока
Напряжение питания: 15 - 30 В пост. тока с защитой по полярности
Потребление тока: < 8 мА
Влияние напряжение питания: $\leq 0.05\%$ FS/10В
Нагрузка R_L : $R_L \geq 15$ кОм

Электрические характеристики для выходного сигнала 0-5В, 1-5В, 1-6В пост. тока, MBS 32

Выходной сигнал: 0-5В, 1-5В, 1-6В пост. тока
Напряжение питания: 9 - 30 В пост. тока с защитой по полярности
Потребление тока: < 5 мА
Влияние напряжение питания: $\leq 0.05\%$ FS/10В
Нагрузка R_L : $R_L \geq 10$ кОм

Технологическое соединение: G1/4A DIN 16288, G1/4A DIN 3852, G1/2A DIN16288, G3/8A DIN 16288, M18x1.5-6g, M22x1.5, 1/4- 18NPT, 9/16-18UNF, 7/16-20 UNF

Вес: 0,3 кг

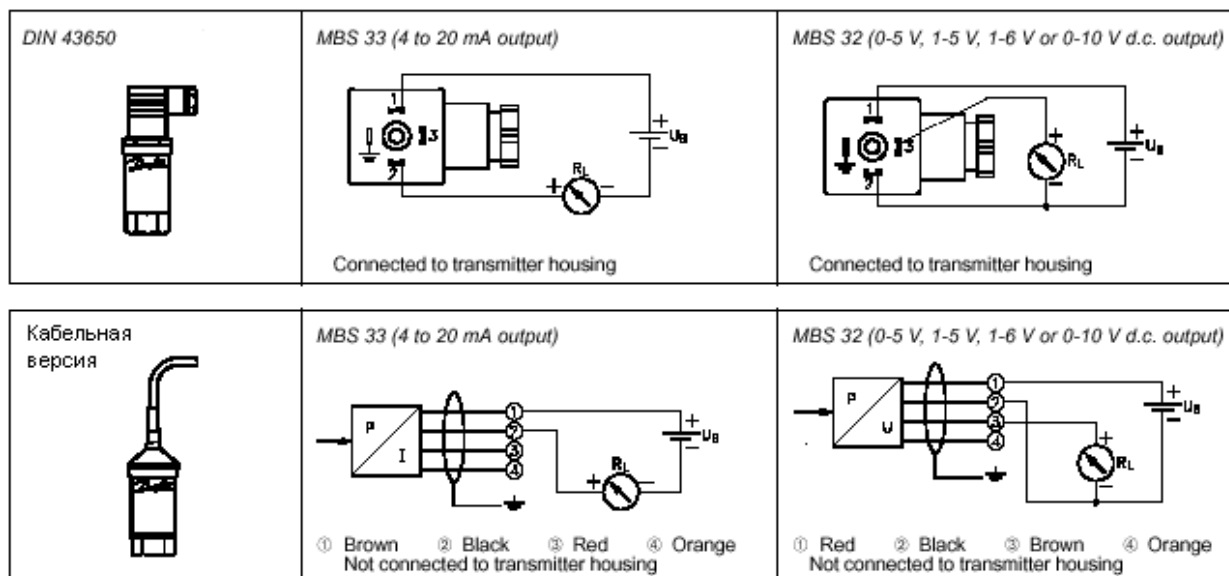
Электрическое соединение:**Коды заказов****MBS 33 для измерения абсолютного давления с выходным сигналом 4 – 20 мА**

Присоединение давления	Диапазон измерений, бар	Максимальное рабочее давление, бар	Давление разрыва, бар	Со штекерным соединением		С кабельным соединением	
				Тип	Код	Тип	Код
G ½ A	0 – 1	2	300	MBS 33 1021 – 1AB08	060G3036	MBS 33 1021 – 3AB08	060G3086
	0 – 1.6	8	300	MBS 33 1221 – 1AB08	060G3037	MBS 33 1221 – 3AB08	060G3087
	0 – 2.5	8	300	MBS 33 1421 – 1AB08	060G3038	MBS 33 1421 – 3AB08	060G3088
	0 – 4	8	300	MBS 33 1621 – 1AB08	060G3039	MBS 33 1621 – 3AB08	060G3089
	0 – 6	20	300	MBS 33 1821 – 1AB08	060G3040	MBS 33 1821 – 3AB08	060G3090
	0 – 10	20	300	MBS 33 2021 – 1AB08	060G3041	MBS 33 2021 – 3AB08	060G3091
	0 – 16	50	300	MBS 33 2221 – 1AB08	060G3042	MBS 33 2221 – 3AB08	060G3092
	0 – 25	50	300	MBS 33 2421 – 1AB08	060G3043	MBS 33 2421 – 3AB08	060G3093

MBS 33 для измерения относительного давления с выходным сигналом 4 – 20 мА

Присоединение давления	Диапазон измерений, бар	Максимальное рабочее давление, бар	Давление разрыва, бар	Со штекерным соединением		С кабельным соединением	
				Тип	Код	Тип	Код
G ½ A	0 – 1	2	50	MBS 33 1011 – 1AB08	060G3006	MBS 33 1011 – 3AB08	060G3056
	0 – 1.6	8	50	MBS 33 1211 – 1AB08	060G3007	MBS 33 1211 – 3AB08	060G3057
	0 – 2.5	8	50	MBS 33 1411 – 1AB08	060G3008	MBS 33 1411 – 3AB08	060G3058
	0 – 4	8	50	MBS 33 1611 – 1AB08	060G3009	MBS 33 1611 – 3AB08	060G3059
	0 – 6	20	50	MBS 33 1811 – 1AB08	060G3010	MBS 33 1811 – 3AB08	060G3060
	0 – 10	20	50	MBS 33 2011 – 1AB08	060G3011	MBS 33 2011 – 3AB08	060G3061
	0 – 16	50	100	MBS 33 2211 – 1AB08	060G3012	MBS 33 2211 – 3AB08	060G3062
	0 – 25	50	100	MBS 33 2411 – 1AB08	060G3013	MBS 33 2411 – 3AB08	060G3063
	0 – 40	100	300	MBS 33 2611 – 1AB08	060G3014	MBS 33 2611 – 3AB08	060G3064
	0 – 60	200	800	MBS 33 2811 – 1AB08	060G3015	MBS 33 2811 – 3AB08	060G3065
	0 – 100	200	800	MBS 33 3011 – 1AB08	060G3016	MBS 33 3011 – 3AB08	060G3066
	0 – 160	400	800	MBS 33 3211 – 1AB08	060G3017	MBS 33 3211 – 3AB08	060G3067
	0 – 250	600	2000	MBS 33 3411 – 1AB08	060G3018	MBS 33 3411 – 3AB08	060G3068
	0 – 400	600	2000	MBS 33 3611 – 1AB08	060G3019	MBS 33 3611 – 3AB08	060G3069
0 – 600	900	2000	MBS 33 3811 – 1AB08	060G3020	MBS 33 3811 – 3AB08	060G3070	

MBS 32 для измерения абсолютного давления с выходным сигналом 1 – 6В или 0 – 10В

Присоединение давления	Диапазон измерений, бар	Максимальное рабочее давление, бар	Давление разрыва, бар	Со штекерным соединением		С кабельным соединением	
				Тип	Код	Тип	Код
G ½ A	0 – 1	2	300	MBS 32 1024 – 1AB08	060G1272	MBS 32 1025 – 3AB08	060G1264
	0 – 1.6	8	300	MBS 32 1224 – 1AB08	060G1273	MBS 32 1225 – 3AB08	060G3050
	0 – 2.5	8	300	MBS 32 1424 – 1AB08	060G1274	MBS 32 1425 – 3AB08	060G1266
	0 – 4	8	300	MBS 32 1624 – 1AB08	060G1275	MBS 32 1625 – 3AB08	060G1267
	0 – 6	20	300	MBS 32 1824 – 1AB08	060G1276	MBS 32 1825 – 3AB08	060G1268
	0 – 10	20	300	MBS 32 2024 – 1AB08	060G1277	MBS 32 2025 – 3AB08	060G1269
	0 – 16	50	300	MBS 32 2224 – 1AB08	060G1278	MBS 32 2225 – 3AB08	060G1270
	0 – 25	50	300	MBS 32 2424 – 1AB08	060G1279	MBS 32 2425 – 3AB08	060G1271

MBS 32 для измерения относительного давления с выходным сигналом 1 – 6В или 0 – 10В

Присоединение давления	Диапазон измерений, бар	Максимальное рабочее давление, бар	Давление разрыва, бар	Выходной сигнал 1 – 6 В		Выходной сигнал 0 – 10 В	
				Тип	Код	Тип	Код
G ½ A	0 – 1	2	50	MBS 32 1014 – 1AB08	060G1280	MBS 32 1015 – 3AB08	060G1222
	0 – 1.6	8	50	MBS 32 1214 – 1AB08	060G1281	MBS 32 1215 – 3AB08	060G1223
	0 – 2.5	8	50	MBS 32 1414 – 1AB08	060G1282	MBS 32 1415 – 3AB08	060G1224
	0 – 4	8	50	MBS 32 1614 – 1AB08	060G3285	MBS 32 1615 – 3AB08	060G1225
	0 – 6	20	50	MBS 32 1814 – 1AB08	060G1284	MBS 32 1815 – 3AB08	060G1226
	0 – 10	20	50	MBS 32 2014 – 1AB08	060G3079	MBS 32 2015 – 3AB08	060G2085
	0 – 16	50	100	MBS 32 2214 – 1AB08	060G1286	MBS 32 2215 – 3AB08	060G1228
	0 – 25	50	100	MBS 32 2414 – 1AB08	060G1287	MBS 32 2415 – 3AB08	060G1229
	0 – 40	100	300	MBS 32 2614 – 1AB08	060G1288	MBS 32 2615 – 3AB08	060G1239
	0 – 60	200	800	MBS 32 2814 – 1AB08	060G1289	MBS 32 2815 – 3AB08	060G1249
	0 – 100	200	800	MBS 32 3014 – 1AB08	060G1290	MBS 32 3015 – 3AB08	060G1259
	0 – 160	400	800	MBS 32 3214 – 1AB08	060G1291	MBS 32 3215 – 3AB08	060G1260
	0 – 250	600	2000	MBS 32 3414 – 1AB08	060G3080	MBS 32 3415 – 3AB08	060G1261
	0 – 400	600	2000	MBS 32 3614 – 1AB08	060G1293	MBS 32 3615 – 3AB08	060G1262
0 – 600	900	2000	MBS 32 3814 – 1AB08	060G1294	MBS 32 3815 – 3AB08	060G1263	

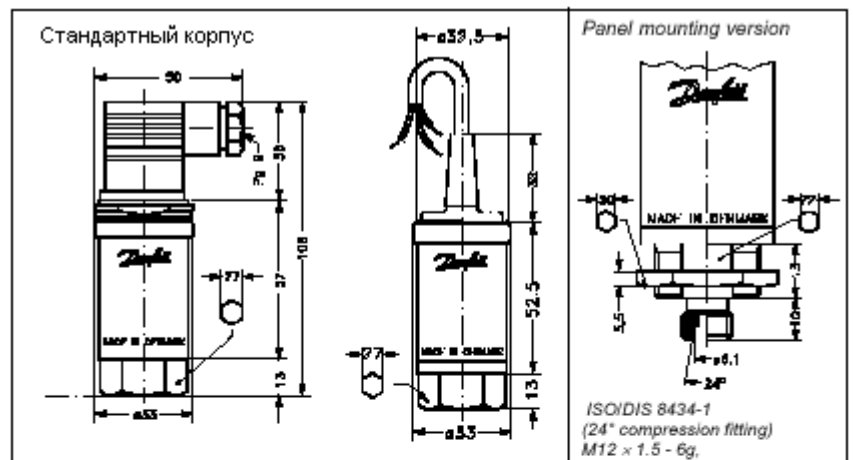
Габаритные размеры**MBS 32 и MBS 33****Присоединение давления**

DIN 16288-B6kt-G ¼ A	¼ in. Flare, 7/16-20 UNF	DIN 16288-B6kt-G ¾ A	DIN 16288-B6kt-G ½ A	DIN 3852/3 M18 x 1.5 - 6g
DIN 3852-E-M22 x 1.5	DIN 3852-G ¼ A	¼-18 NPT	¾-18 UNF-2A (SAE J514)	

Вспомогательные принадлежности

Наименование	Номер кода
Переходник Pg9 для армированного шланга с внешним диаметром от 12,6 до 15,6 мм. Штепсельный разъем.	060G0215
Элементы крепления к стенке трубы.	060G0213
Петля конденсаторная: 1 м капиллярная трубка из нерж. стали с резьбой 2×G1/2"	060-0169
Переходник с устройством демпфирования пульсаций давления G1/2"А	060G0252
Переходник с устройством демпфирования пульсаций давления G3/8"А	060G0251
Переходник с устройством демпфирования пульсаций давления NPT1/4"	060G0250
Штепсельный разъем DIN 43650 IP67 с 5 м кабелем	060G1034

Гарантийные обязательства

Гарантийный срок эксплуатации – 12 месяцев со дня продажи оборудования.

При преждевременном выходе оборудования из строя по вине изготовителя, изготовитель производит бесплатную замену.

Транспортировка и хранение

Транспортировка и хранение изделия осуществляется в соответствии с требованиями ГОСТ 15150-69, ГОСТ 23216-78, ГОСТ 51908-2002.

Сертификация

Преобразователи давления MBS32 и MBS33 сертифицированы ГОССТАНДАРТОМ России в системе сертификации ГОСТ Р. Имеется сертификат соответствия, а также санитарно-эпидемиологическое заключение ЦГСЭН.

Утилизация

Утилизация изделия проводится в соответствии с установленным на предприятии порядком (переплавка, захоронение, перепродажа), составленным в соответствии с Законами РФ №96-ФЗ "Об охране атмосферного воздуха", №89-ФЗ "Об отходах производства и потребления", №52-ФЗ "О санитарно-эпидемиологическом благополучии населения", а также другими российскими и региональными нормами, актами, правилами, распоряжениями и пр., принятыми во исполнение указанных законов